

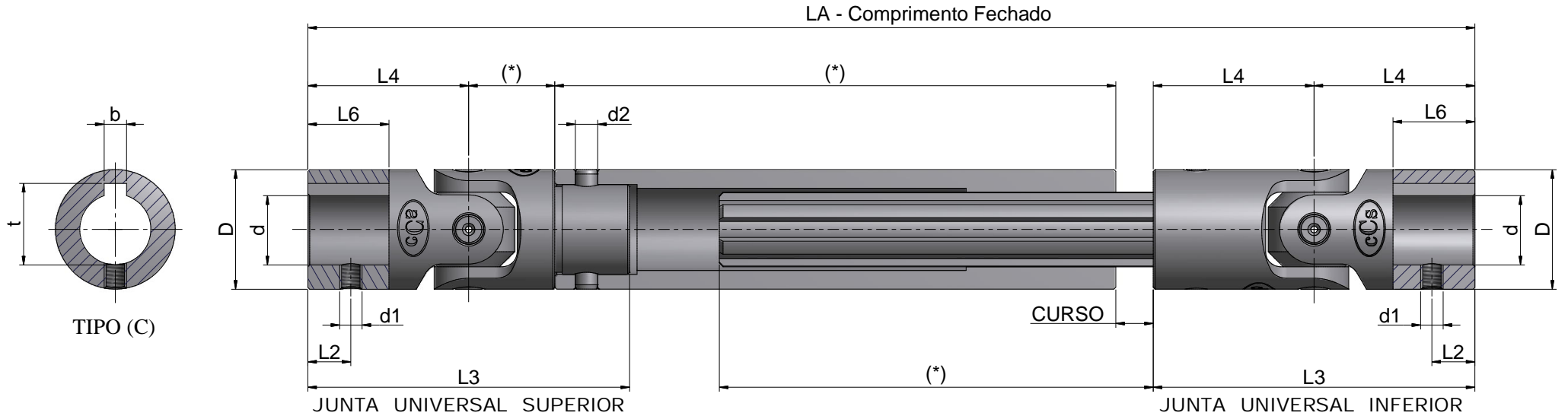

EIXO CARDAN DIN 808



(*) CONFORME NECESSIDADE

MODELO	D	d	d1	d2	L2	L3	L4	L6	bxt
E16GS	16	8	M4	2,5	9,5	52	26	16	2x1,1
E20GS	20	10	M4	3	11,5	62	31	17	3x1,1
E25GS	25	14	M6	5	13,5	74	37	23	5x1,3
E32GS	32	16	M6	6	14	86	43	24	5x1,3
E40GS	40	20	M8	8	19	108	54	30	6x1,7
E50GS	50	25	M10	10	20,5	132	66	35	8x1,7
E63GS	63	30	M10	12	25	166	83	41	8x1,7
E75GS	75	35	M10	12	25	232	116	76	10x2,1

MEDIDAS QUE NÃO CONSTAM NESTA TABELA, SOB CONSULTA

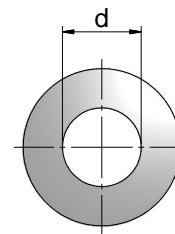

TIPO (B)

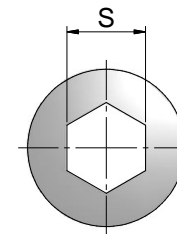

TIPO (S)

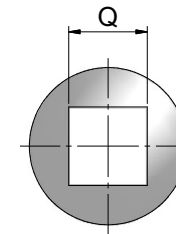

TIPO (Q)

Fornecida também:
 -Aço INOX 304
 -Sistema com rolamento de agulhas
 -Sistema de troca rápida
 -Conforme norma DIN 808
 -Rotação máxima 1600rpm

Sujeito a alteração sem aviso prévio